

Exzenterfutter

Zentrische und exzentrische Bearbeitung

Die einfachste Exzentrerspannung

Ein spezieller Spannkopf im Standard-Futter:

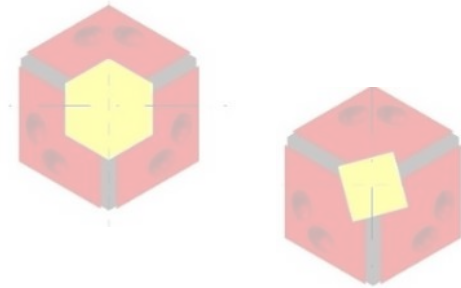

Mehrkant-Spannbohrungen

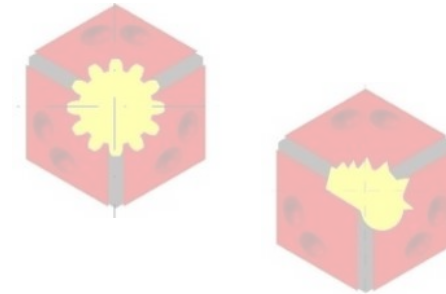

Sondergeometrien

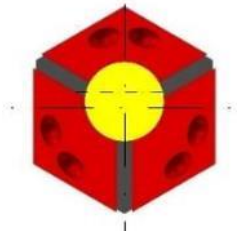

Runde exzentrische Bohrung



Runde oder glatte Bohrung

Exzenterfutter

Futter mit festen Exzenter-Stellungen:

- gut bei einer begrenzten Anzahl an wiederkehrenden Exzenter-Maßen

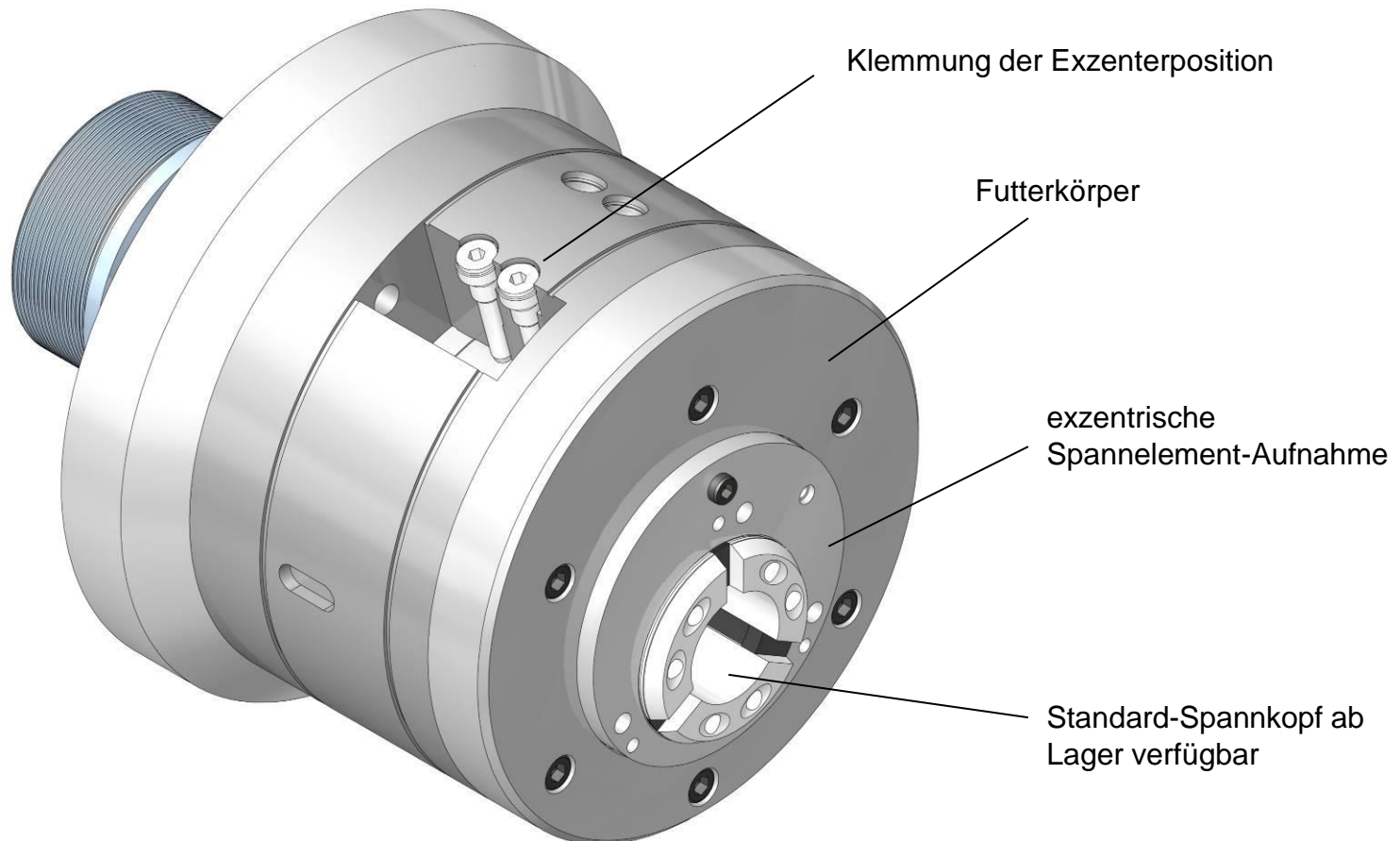

Exzenterfutter

Sonderspannfutter für exzentrische Bearbeitung:

- zentrische und exzentrische Bearbeitung in einer Aufspannung
- stufenlos einstellbare Exzentrizität
- verwendet Standard-Spannköpfe

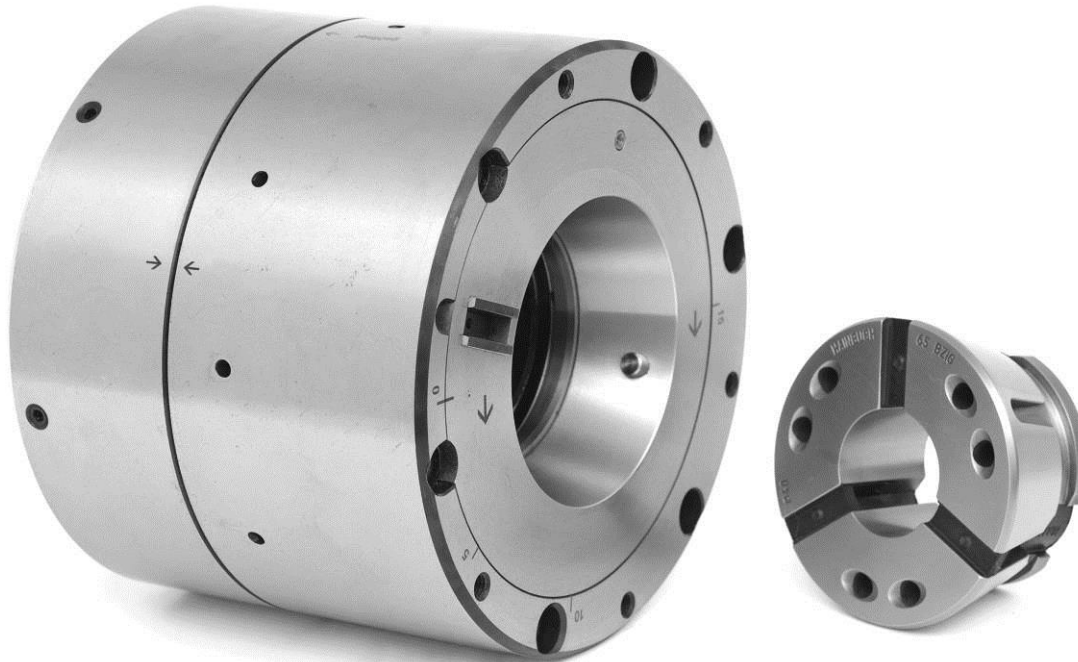

Exzenterfutter

Funktion:

- C-Achse der Maschine verdreht Exzenter-Ringe zueinander
- automatische Einstellung während des laufenden Prozesses
- auf Haupt- und Gegenspindel einsetzbar

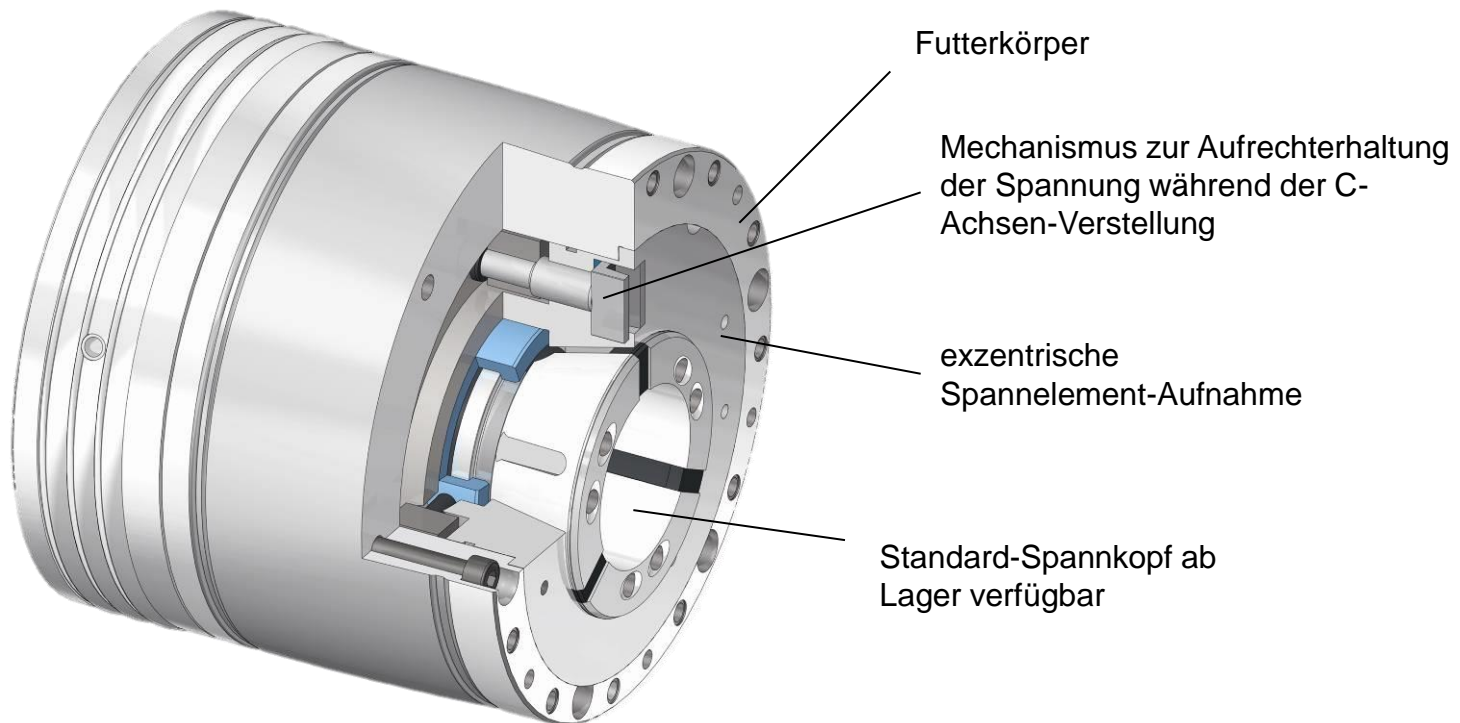

Und was dürfen wir für Sie tun?