

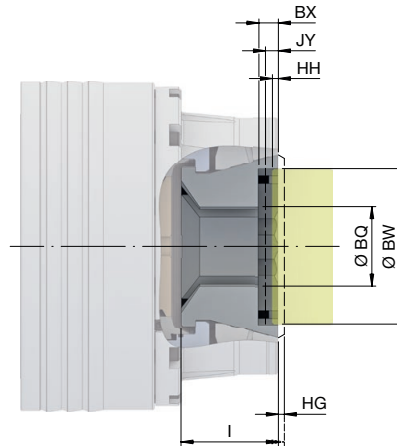

Zulässige Kopfbohrungen bei Neufertigungen und bei HSW-Spannköpfen. Technische Daten



Größe	Durchlass	Länge	Spannkopfauskraglänge	Variante 1 [max. Ausdreh-Ø]				Variante 2 [max. Einspanntiefe]			
				max. zulässiger Ausdreh-Ø	max. zulässige Ausdreh-tiefe	Mindestausdreh-tiefe	Mindesteinspanntiefe Werkstück	max. zulässiger Ausdreh-Ø	max. zulässige Ausdreh-tiefe	Mindestausdreh-tiefe	Mindesteinspanntiefe Werkstück
				BW	BX	JY	HH	BW	BX	JY	HH
TOP 40 / TOP 40 HSW	40	47	3	52	10	9	6	42	22	9	6
TOP 40 G	40	44	0	52	7	6	6	42	19	6	3
TOP 52 / TOP 52 G / TOP 52 HSW	52	42	0	60	12	6,5	3	53,7	14	6,5	3
TOP 65 / TOP 65 G / TOP 65 HSW	65	49	0	78	10	6,5	3	66	25	6,5	3
TOP 80 / TOP 80 G / TOP 80 HSW	80	49	0	91	10	6,5	3	81	25	6,5	3
TOP 100 / TOP 100 G	101,6	59	0	120	20	9	3	103	31	9	3
TOP 100 HSW						16	16			16	16